

紅色箭頭為鏈條前進方向

規格表

規格	寬度 W		重量		背彎曲半徑 RD	
	mm	inch	kg / m	lb / ft	mm	inch
PRR 821-K750	190.5	7 1/2	5.10	3.42	225	8.9
PRR 821-K1000	254.0	10	7.10	4.76	225	8.9
PRR 821-K1200	304.8	12	8.30	5.57	225	8.9

最大承載單位

單位	N / m	lbf / m
最大承載拉力	3000	674
最大斷裂強度	8500	1911

標準包裝單位：1.524m = 5 ft / 盒 = 40目

適合應用在輸送物長時間堆積時,不會給輸送物帶來表面損傷。

輸送帶滾珠安裝在白鐵軸心上,因此運轉輸送物噪音低。

最寬可達 304.8 mm (12.00 inch)。

適用於各種包裝產品,轉彎輸送請搭配選用 PRR882TAB 系列。

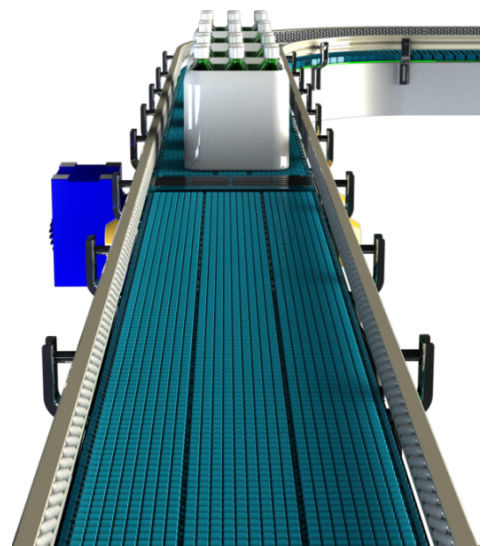

PRR 821材質與顏色特性

材質與顏色特性		
材質	POM-LF	POM-SLF
顏色	棕	暗藍
使用溫度	乾燥	-40°~+90°C
	潮濕	-40°~+65°C
特點	高耐磨性	超高耐磨性
用途	符合FDA食品級規格使用,免潤滑規格請選SLF	
最大使用長度	9M	
最高速度	乾	90M / Min
	濕	120M / Min
摩擦係數	乾	0.18
	濕	0.13
缺點	相對較低的耐化學性	
Pin 材質	SUS304	

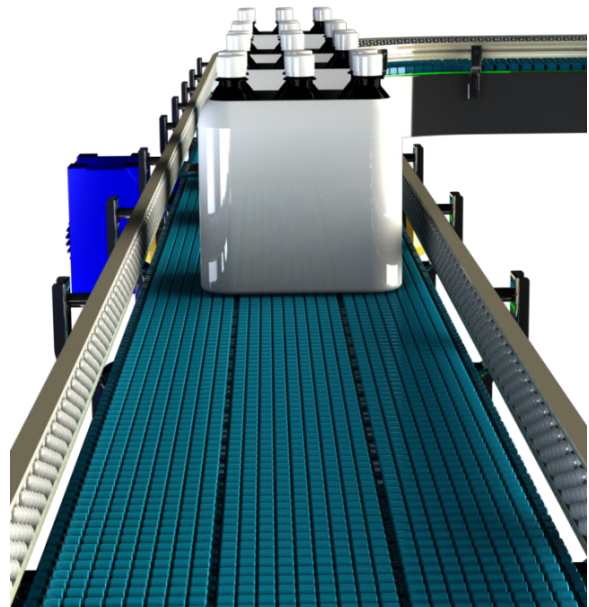

與產品材質之間的磨擦係數

鏈條與產品材質之間的磨擦係數			
材質 / 顏色		POM-LF	POM-SLF
玻璃瓶	乾	0.06	0.04
	水	0.04	0.02
塑膠瓶	乾	0.08	0.05
	水	0.06	0.04
鐵罐	乾	0.07	0.04
	水	0.05	0.03
紙	乾	0.08	0.07
	水	—	—

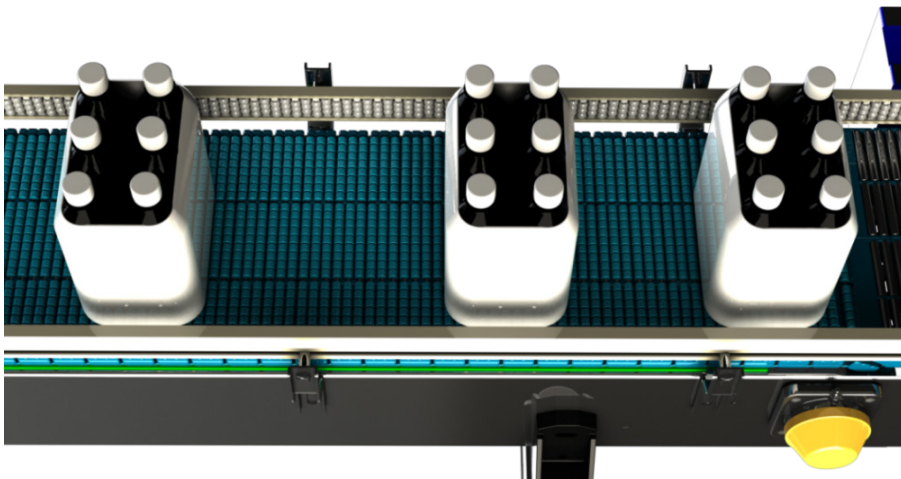

標準寬度配置

PRR821系列其輸送機所需寬度需求基本上都以相同寬度的PRR882TAB彎軌寬度來做為標準

例如： 單排 PRR881 K750 寬度既以 PRR882 TAB K750 單排彎軌寬度來做為單排821 K750實際內寬。

雙排以上寬度既參考雙排以上彎軌來設定鏈條與鏈條之間的距離為標準寬度

(型號編號請參閱輸送機配件目錄)

但如無配合轉彎鏈條的單純直線輸送則可由設計者自行設定本身所需寬度。

滾珠鏈條的迴路設計必須參考以下配件設計。請參閱迴路導件,如有疑問請與本公司聯絡。

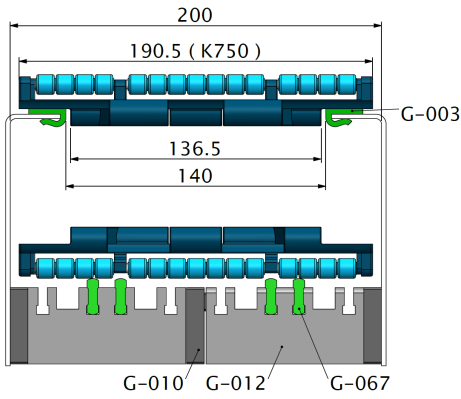

PRR 821 K750

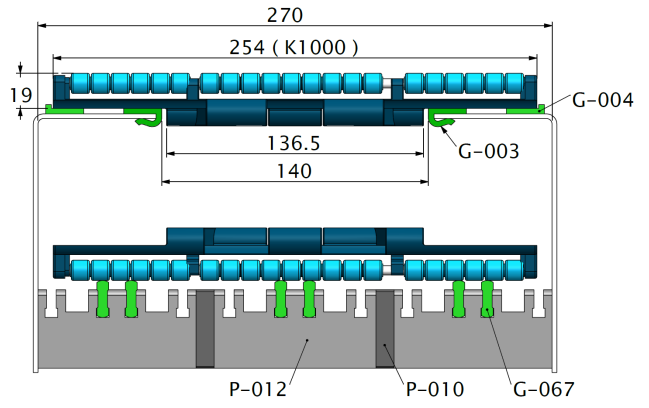

PRR 821 K1000

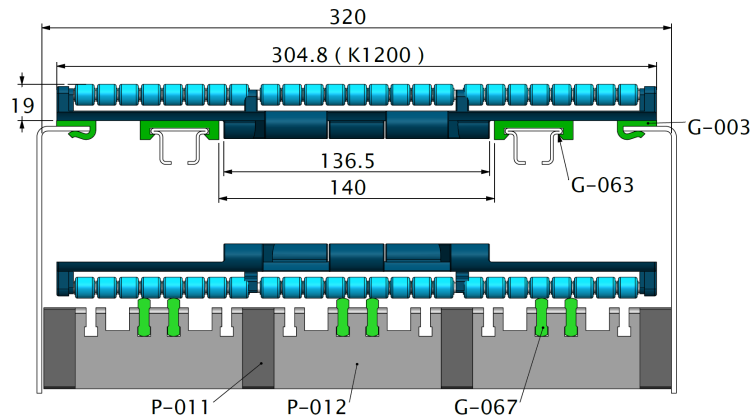

PRR 821 K1200

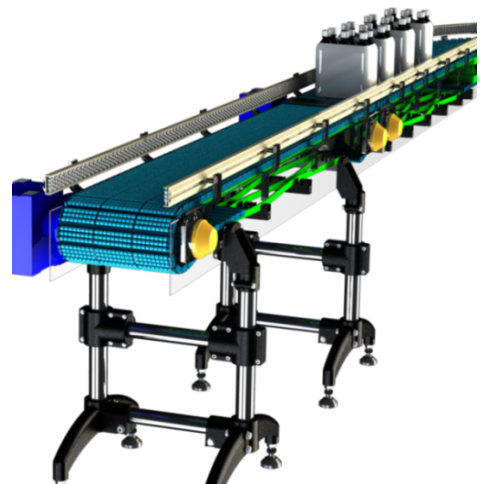
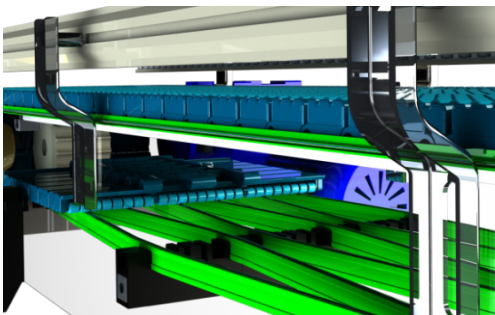

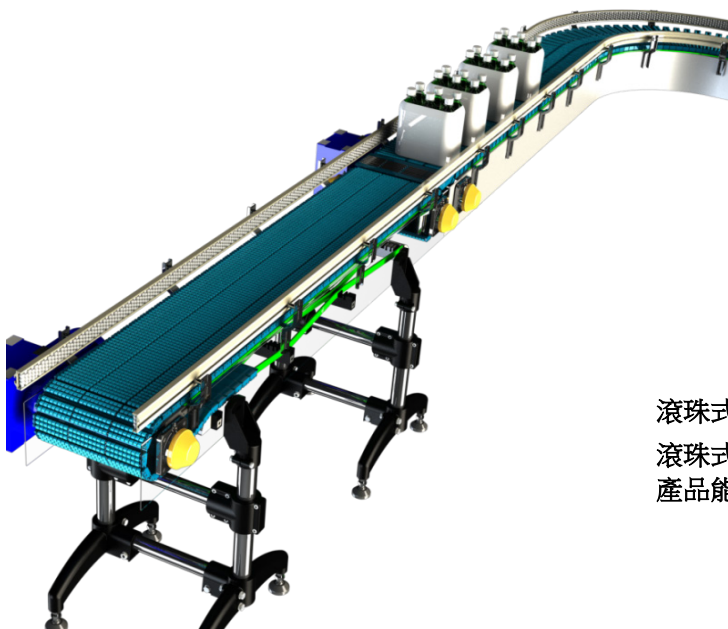

滾珠式鏈條可搭配滾珠式護欄(請參閱配件)
滾珠式護欄可保護產品在輸送過程中減低側向的摩擦,讓
產品能順利輸送。

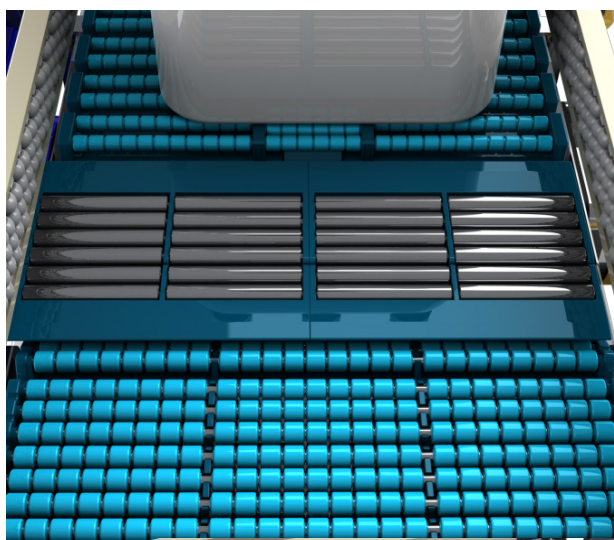

PRR821 可與 PRR882 TAB 轉彎型滾珠鏈條做搭
配。

銜接方式可利用輸送機配件中的滾珠過橋板銜接
可使產品順暢輸送。

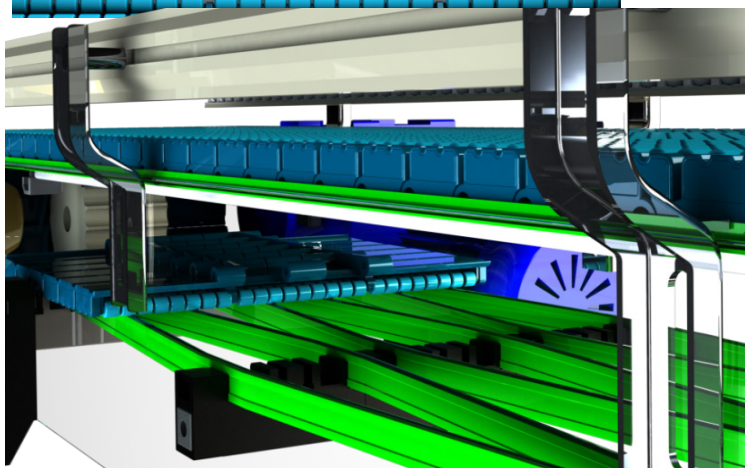

左圖示為滾珠鏈條專用迴路配件,可讓滾
珠鏈條平順傳動防止鏈條產生跳動情形。

塑鋼滾珠直線式鏈條(P=38.1mm)

PRR 821 系列

PRR821 齒輪

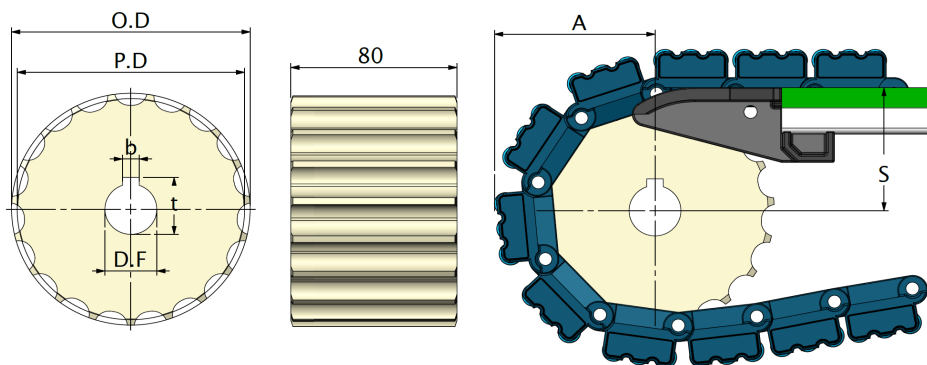
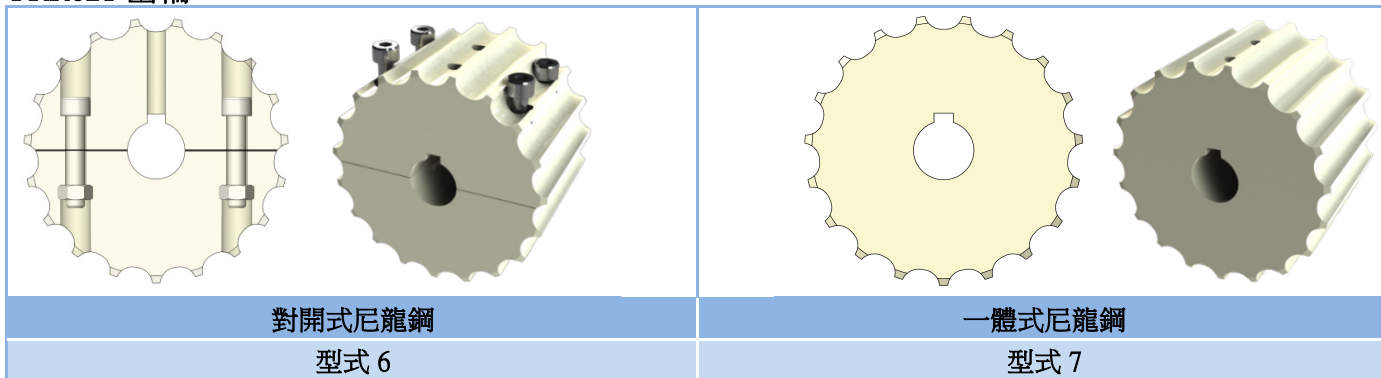

訂購方式:

型式	鏈條規格	齒數	孔徑
↓	↓	↓	↓
6	821	25T	25

齒輪型號尺寸對照表

型號	齒數	型式	O.D	P.D	S	A	DF	b	t
821-19T-25	19	6 / 7	117.0	117.34	61.9	80	25	8	28.3
821-19T-30							30	8	33.3
821-19T-35							35	10	38.3
821-19T-40							40	12	43.3
821-19T-45							45	14	48.8
821-21T-25	21	6 / 7	129.0	129.26	67.8	86	25	8	28.3
821-21T-30							30	8	33.3
821-21T-35							35	10	38.3
821-21T-40							40	12	43.3
821-21T-45							45	14	48.8
821-23T-25	23	6 / 7	142.0	141.21	73.8	92	25	8	28.3
821-23T-30							30	8	33.3
821-23T-35							35	10	38.3
821-23T-40							40	12	43.3
821-23T-45							45	14	48.8
821-25T-25	25	6 / 7	154.0	153.21	79.8	98	25	8	28.3
821-25T-30							30	8	33.3
821-25T-35							35	10	38.3
821-25T-40							40	12	43.3
821-25T-45							45	14	48.8
821-27T-25	27	6 / 7	166.8	165.20	85.8	105	25	8	28.3
821-27T-30							30	8	33.3
821-27T-35							35	10	38.3
821-27T-40							40	12	43.3
821-27T-45							45	14	48.8

塑鋼滾珠直線式鏈條(P=38.1mm)

PRR 821 系列

PRR821 惰輪

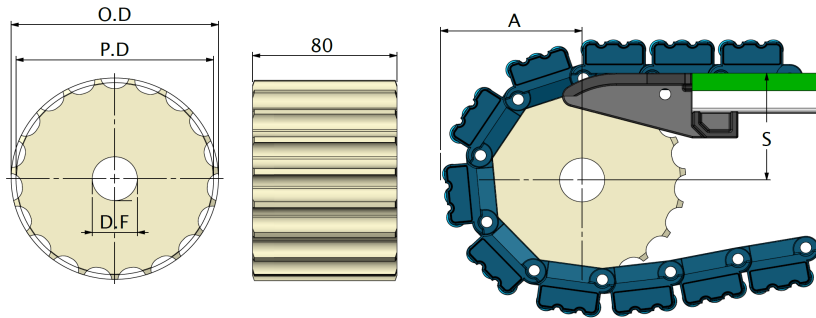
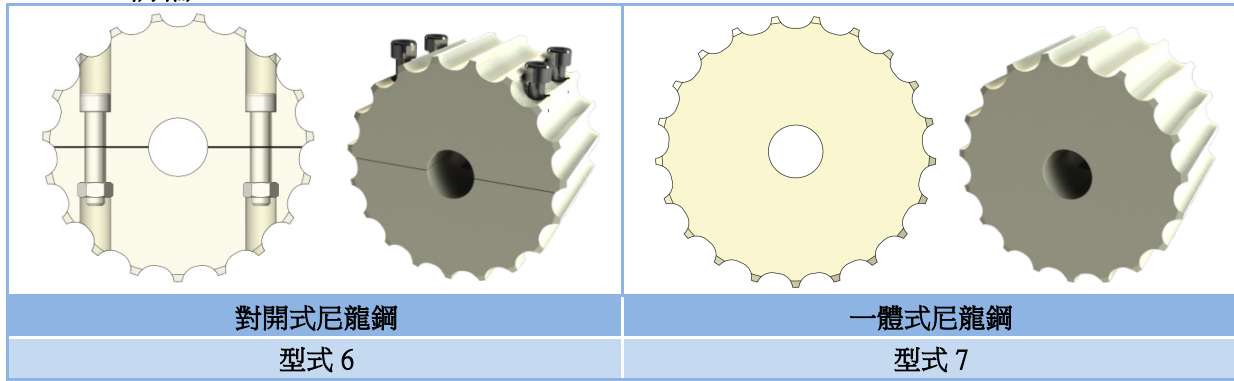

訂購方式:

型式	鏈條規格	齒數	孔徑
↓	↓	↓	↓
6	821	25N	25

惰輪型號尺寸對照表

型號	齒數	型式	O.D	P.D	S	A	DF
821-19N-25	19	6 / 7	117.0	117.3	61.9	80	25
821-19N-30							30
821-19N-35							35
821-19N-40							40
821-19N-45							45
821-21N-25	21	6 / 7	129.0	129.3	67.8	86	25
821-21N-30							30
821-21N-35							35
821-21N-40							40
821-21N-45							45
821-23N-25	23	6 / 7	142.0	141.2	73.8	92	25
821-23N-30							30
821-23N-35							35
821-23N-40							40
821-23N-45							45
821-25N-25	25	6 / 7	154.0	153.2	79.8	98	25
821-25N-30							30
821-25N-35							35
821-25N-40							40
821-25N-45							45
821-27N-25	27	6 / 7	166.8	165.2	85.8	105	25
821-27N-30							30
821-27N-35							35
821-27N-40							40
821-27N-45							45